

Godox

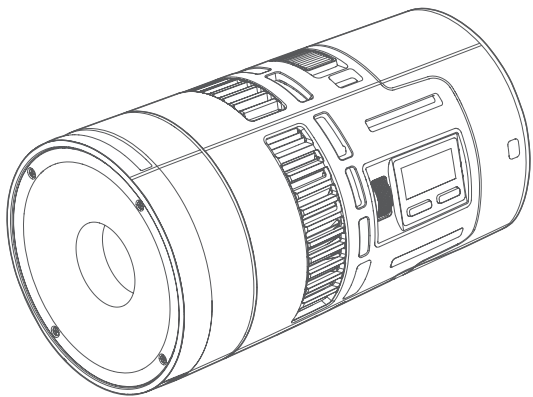

RS60Bi

Godox2 色温度 LED ライト

取扱説明書

V1.0 説明書

V1.00 ファームウェア

重要な安全上の指示と注意事項

まず、最も基本的な原則として、この製品はプロのライト配置装置であり、プロの照明エンジニアまたは専門家の指導の下で使用する必要があります。お使いの際に、次のような基本的な安全上の注意事項を必ず守ってください。

1. お使いになる前に、必ず取扱説明書をよくお読み、その内容を理解してください。
2. プロ灯具であり、子供の使用は禁止されています。子供が近くにいる場合、親または保護者は、子供が灯具にぶつかったり、使用したりすることによる人的傷害を避けるために、注意深く監視する必要があります。
3. この灯具は通常の照明灯具ではありません、一般照明には使用できません。目に損傷を受けている方や目が敏感な方は、この灯具を使用しないでください。
4. 灯具が点灯しているときは、注意して使用する必要があります。火傷を避けるために、LED ライトピースなどの高温部に触れないでください。
5. 灯具が点灯しているときは、いかなる状況でもライトピースを直視しないでください。強い光は、専門の照明エンジニアの指導の下で使用する必要があります。いかなる状況でも、長時間で強い光に暴露しないでください。目の不快感を感じた場合は、直ちに灯具を消し、使用を中止し、直ちに診察を受けてください。
6. ライトピースが熱によって損傷または変形した場合は、事故を避けるために使用を中止し、メーカー、サービス代理店、または有資格の保守担当者に連絡し、交換してください。
7. この製品は、 -10°C ~ 40°C 周囲温度および通常の湿度環境での使用にのみ適していません。
8. 破損した機器や機器の付属品を使用しないでください。また、専門保守員によって点検と修理を行い、機器が正常であることを確認してから使用してください。
9. 使用中に落下、押し付け、または強い衝撃により製品のケースが破損した場合は、内部の電子部品との接触による感電と傷害を避けるため、使用を中止してください。
10. 延長ケーブルが必要な場合は、定格電流 \geq 当該設備の定格電流の延長ケーブルを使用してください。延長ケーブルの定格電流がこの設備より低い場合、過熱を引き起こす可能性があります。
11. 一部の製品は電源ケーブルが長いので、安全な状態を維持するためにケーブルを適切に配置してください。電源ケーブルが過熱した物体の表面に接触しないようにしてください、不適切な配置による引っ張り破損や人の足を引っ張ることを避けてください。当社の正規電源ケーブルを使用してください。当社以外のものを使用して製品が破損する場合は、当社の修理対象外です。

12. 清掃と修理を行う前に、必ずコンセントから機器のプラグを抜いてください。使用していないときは、電源ケーブルを引っ張って電源コンセントから機器のプラグを抜かないでください。電源を切るときには、機器のプラグの両端を手で持ち、コンセントからプラグを引き抜くのは通常のやり方です。この機器は、接地されたコンセントに接続する必要があります。
13. この製品は防水機能を備えていません。乾燥状態に維持し、水やその他の液体に浸すことをしないでください。機器は、換気の良い乾燥な場所に設置してください。雨天、高湿、ほこりの多い又は高温環境では使用しないでください。予期せぬ事故が発生しないように、灯具の上に物を置いたり、内部に液体を流入させたりしないでください。
14. この機器を無断で分解しないでください。故障した場合は、当社または認定保守員に点検と修理を依頼してください。
15. この機器を保管する前に、機器が完全に冷却したことを確認してください。保管する場合は、機器から電源ケーブルを抜いてください。機器は、機器の専用収納バッグに入れるか、換気の良い乾燥した場所に保管してください。
16. アルコール、ガソリンなど、可燃性や揮発性溶媒の近くに置かないでください。
17. 当社が承認されていない部品を使用しないでください。火災、感電、人身傷害の原因になります。
18. 機器を清掃するときは、湿らせた布ではなく、乾いた布または柔らかい布で機器の汚れを拭き取ってください。
19. この製品は、ROHS、CE と FCC 認証を取得しています。その使用および操作については、関連する国家規格を参照してください。
20. この取扱い説明書は、厳密な試験に基づいて制定され、予告なく設計と仕様変更を行う場合があります。お客様は、Godox の公式サイトにログインして最新の電子版説明書を確認し、最新の製品情報を了解することができます。
21. 一部の製品にはリチウム電池を内蔵しています。このような製品は専用の充電器を使用して充電し、操作説明に従って所定の電圧、温度範囲内で使用してください。
22. 一部の製品は電池で電源を供給しています。このような製品は取扱い説明書に記載する電池、電源又は付属品以外のものを使用しないでください。電池とその他の付属品を子供及び乳幼児の手の届かない場所に置いてください。子供や乳幼児が電池や付属品を飲み込んだ場合は、すぐに診察を受けてください。電池の液漏れ、変色、変形、煙、異臭が発生した場合はすぐに取り出してください。取り出す時ではやけどをしないように気をつけてください。そのまま使用すると、火災、感電、皮膚やけどの原因になります。変形又は改造した電池は使用しないでください。分解又は改造した本製品又は電池は使用しないでください。電池を加熱し、又は溶接しないでください。電池を火や水に接触させないでください。電池に強い外力をかけないでください。電池の正負極を正しく挿入してください。新旧の電池や異なるタ

イブの電池を混合して使用しないでください。

23. この製品の保証期間は1年です。消耗品である電池、アダプター、電源ケーブル、およびその他の付属品は、保証の対象外です。

24. 勝手に修理していることが判明した場合、1年間の保証期間をキャンセルし、かかる修理費用を請求します。

25. 不適切な操作による機械の故障は、保証の対象外です。

上記の説明を保存してください



光源を決して直視しないでください。

AC 電源モジュール Type-C ポートはライトへの電力供給にのみ使用でき、他の製品への電力供給には使用しないでください。

前書き

Godox の製品をご購入いただき、ありがとうございます。

Godox が新しく発売した2色温度 LED ライト RS60Bi であり、輝度と色温度が調整でき、有線接続と Bluetooth ワイヤレス制御に対応でき、2800K-6500K の2色温度で千分級調光に対応でき、11種類のFX光効果があり、ランプビーズは高輝度と高演色性などの特別性能を備え、撮影効率と撮影効果を保証することができ、インタビュー、生放送、ショート動画、静物撮影時のライト配置に適します。

部品名

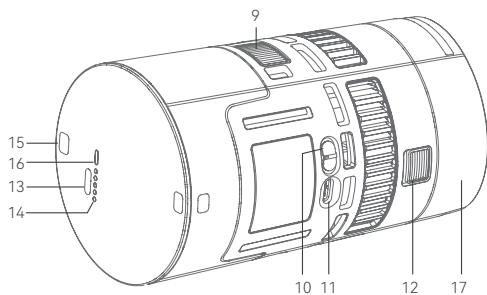
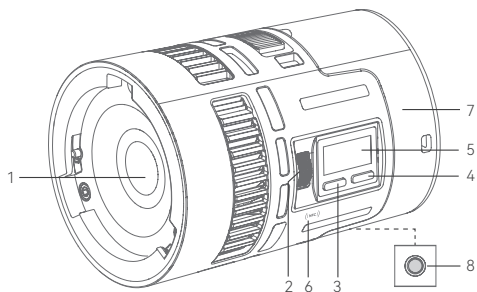

1. ピーズ
2. 調整ノブ (回す / 押す)
3. MODE ボタン
4. MENU ボタン
5. カラースクリーン
6. NFC 誘導領域
7. 電池
8. 1/4" ポート
9. 電池取外しプッシュボタン
10. オン/オフボタン
11. ライト本体 USB - C ポート
12. 差込口プッシュボタン
13. 電池 USB - C ポート
14. 電池残量表示ライト
15. 吊手用穴 *2
16. 電池残量表示ライトボタン
17. レンズ反射カップ

RS60Bi 梱包物

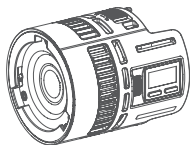

ライト本体 × 1

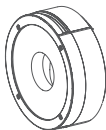

レンズ反射コップ × 1



電池 × 1
(MS60BAT01)

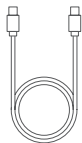

USB-C 充電ケーブル × 1
(80cm)



アダプタ × 1
(AD-E2)



収納バッグ × 1



取扱説明書 × 1

RS60Bi 2K 梱包物

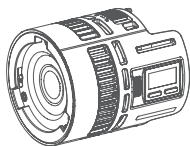

燈ライト本体 × 2

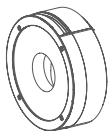

レンズ反射コップ × 2



電池 × 2
(MS60BAT01)

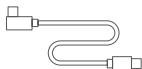

USB-C 充電ケーブル × 2
(80cm)

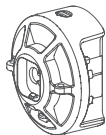

アダプタ電源 × 2
(MS60PA01)



電源ケーブル × 2



アダプタ × 2
(AD-E2)

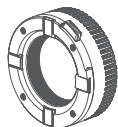

ズームレンズ × 1
(SZL2)

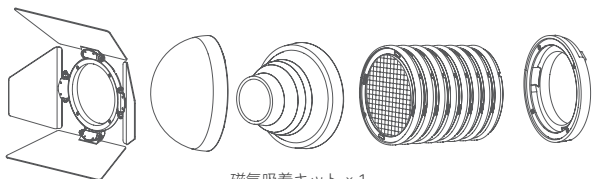

磁気吸着キット × 1
(MK)

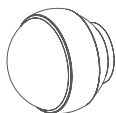

ソフトボール × 1
(SD15)

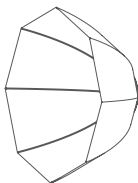

深口ソフトボックス 1' × 1
(SP1)



収納バッグ × 1



取扱説明書 × 1

注：説明書の線図はすべて概略図であり、参考用です。製品の更新とアップグレードにより、製品の実物と画像に違いがある可能性があります、実物を見てください。

レンズ反射カップの取付け / 取外し

取付け: レンズ反射コップを口金差込口に合わせ、時計回りに回すと取り付けが完了します。レンズ反射コップ上の▲マークを差込口プッシュに向け、レンズ反射コップをライト本体側面の線と一直線上にすると正しく装着できます。

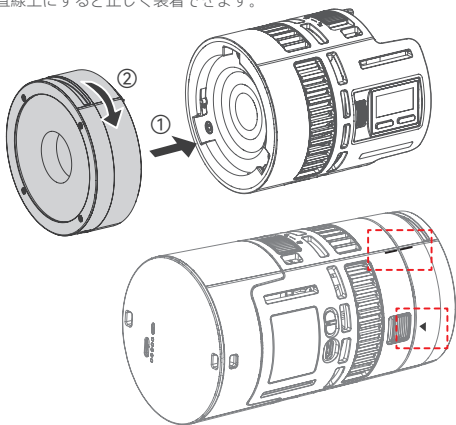

取外し: 差込口プッシュを押し、レンズ反射コップを逆時計回りに回すと取り外すことができます。

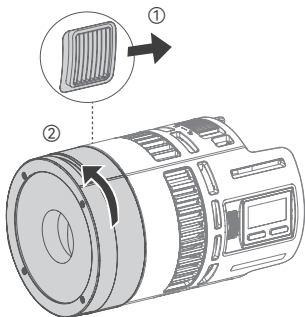

アダプタ AD - E2 の取付け / 取外し

取付け: ライト本体上の 1/4"コネクタをネジに合わせ、ロック装置を時計回りにスクロールすると、ライト本体はアダプタと一体に取り付けられ、その後別途購入した三脚に取り付けてください。

取外し: ロック装置を逆時計回りにスクロールすると、ライト本体を取り外すことができます。

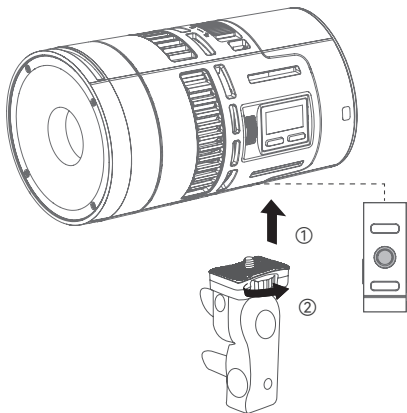

電池説明

取付け: ライト本体を電池両端の金属接点に合わせ、電池を溝に入れて押し下げ、電池取外しプッシュから「カチッ」という音がすると、電池の取付けが完了します。

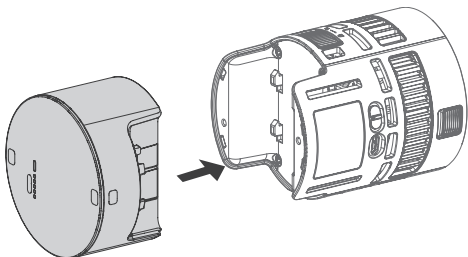

取外し： 電池取外しプッシュを押して上向きに取り出します。

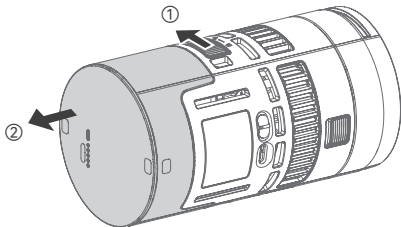

インジケータランプ： 電池電力残量インジケータランプのボタンを押すと、いつでも電池残量を表示することができます。

電池充電： 電池には USB-C ポートが設置されており、ライトをオフにした状態で標準装備の USB-C 充電ケーブルを挿入し、電源を入れると電池を充電することができます。ライトをオンにした状態で充電しないでください。

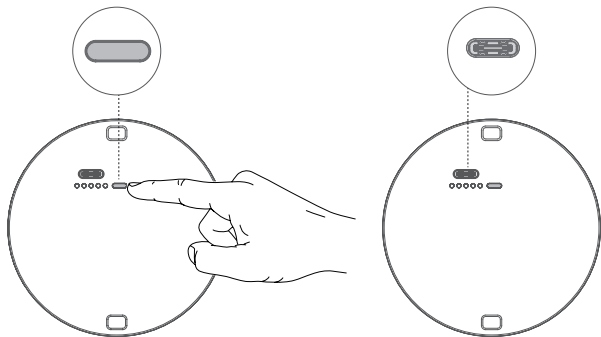

ライト本体 USB-C ポートによる電力供給

ライト本体には USB-C ポートが設置されており、標準装備の USB-C 充電ケーブルを挿入し、電源を入れるとライトに電力を供給することができます。電池の充電には使用しないでください。

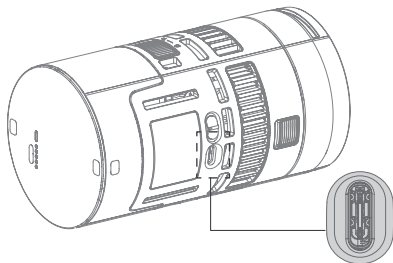

注: >60W の電力供給装置を使用してください

有線 DMX 接続

ライト本体 USB-C ポートに DMX アダプタケーブル DMX-C1 を挿入した後、ライトは DMX 出力ポートと DMX 入力ポートを備えるようになり、そして、DMX 接続線を用いて制御台を接続してライトを直列接続し、有線 DMX 接続を行います。

注: 上記の DMX アダプタケーブル DMX-C1、DMX 制御台、DMX 接続線は、別途購入してください。

キット / 別途購入品

以下に記載する付属品は別途購入品又は異なるキットに含まれる付属品であり、以下の付属品があるかどうかについては、実際に購入した製品の同梱物をご参照ください。



電源ケーブル

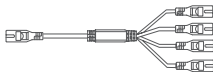

1対4電源ケーブル

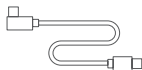

USB-C充電ケーブル (20cm)

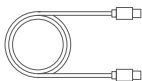

USB-C充電ケーブル (80cm)



リフレクター SR15

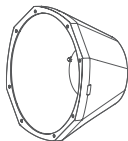

広角ライトリフレクター
BeamLight S20

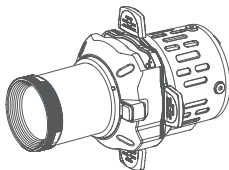

投影筒 SP36K

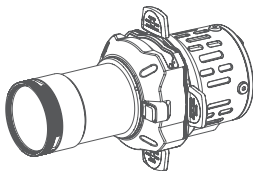

投影筒 SP50K

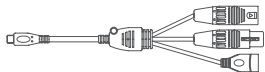

DMX アダプタケーブル DMX-C1



球形ソフトカバー SL1

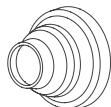

集束筒 AK-SN

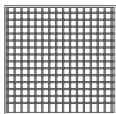

グリッド SS11G

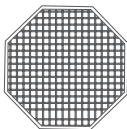

グリッド SP1G

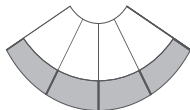

スカート SL1S

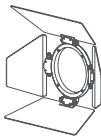

四枚刃のバッフル AK-B4

アダプタ電源 MS60PA01

1. ライト本体をアダプタ電源両端の金属接点に合わせ、アダプタ電源を溝に入れて押し下げ、電池取外しプッシュから「カチッ」という音がすると自動的にロックされ、取付けが完了します。
2. 取り外す時、電池プッシュを押しながらアダプタ電源を上向きに抜き出してください。
3. アダプタ電源には8字形電源コンセントがあり、8字形電源ケーブルを用いて接続し、電源を入れるとライトに電力を供給できます。

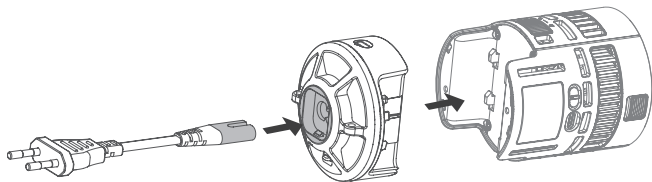

8字形電源コンセント

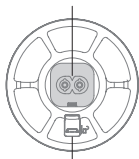

プッシュ

USB - C ポート

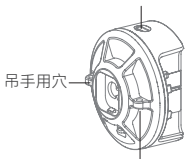

吊手用穴

吊手用穴

ズームレンズ SZL2

1. ビームズームを実現し、調整範囲は $15^{\circ} \sim 30^{\circ}$ です。
2. SZL2 を口金差込口に合わせて挿入し、時計回りに回すと取り付けが完了します。
3. 取り外すときは、差込口プッシュを押して SZL2 を逆時計回りに回してください。

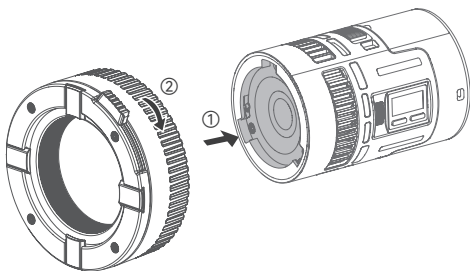

磁気吸着キット MK

1. 集光筒、変形シートはレンズ反射コップと合わせて使用してください。集光筒はライト本体にも使用でき、口金の差込口に装着すると使用できます。

2.4 リーフ遮光板、半球形拡散カバーは磁気吸着アダプタリングと合わせて使用してください。

3. 磁気吸着アダプタリングの取付け: 磁気吸着アダプタリングを口金の差込口に合わせて挿入してから時計回りに回すと、差込口プッシュは自動的にロックされ、取付けが完了します。

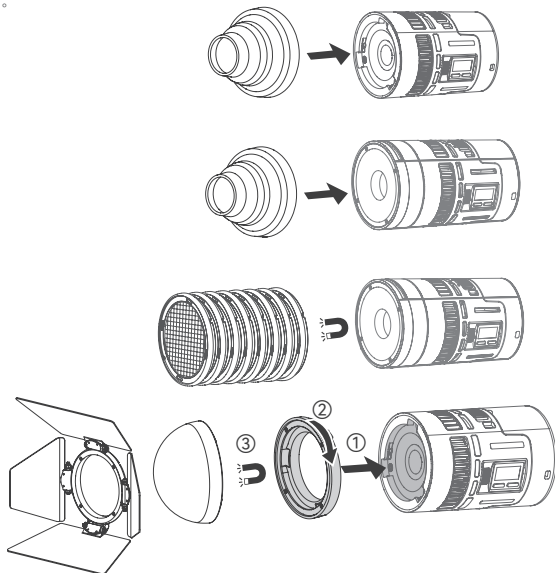

深口ソフトボックス SP1

1. まず、ソフトボックスをチャックに取り付け、内側にマジックテープがあり、外側の白い布とグリルを貼り付けて SP1 ソフトボックス SP1 を組み立てることができます。
2. 組み立てた SP1 を口金差込口に合わせて挿入し、時計回りに回すと取り付けが完了します。
3. 取り外すときは、差込口プッシュを押して SP1 を逆時計回りに回してくだ

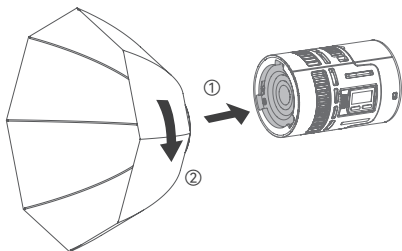

ソフトボール SD15

1. アダプタリングは片面が平らで他方の面に溝があるように設計されています。平らな面をソフトボール内に嵌め込み、露出した溝面は口金のプッシュに合わせて挿入して時計回りに回すと、差し込みのプッシュは自動ロックされます。
2. 取り外すときは、差込口プッシュを押してソフトボールを逆時計回りに回してください。

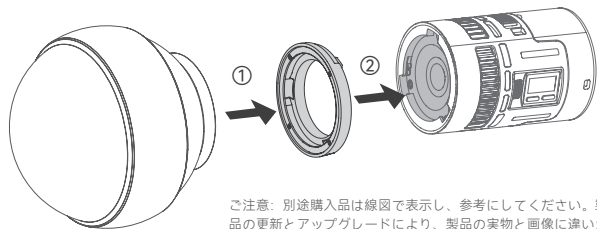

ご注意：別途購入品は線図で表示し、参考にしてください。製品の更新とアップグレードにより、製品の实物と画像に違いがある可能性があります、实物を見てください。

オン/オフ

電源投入後にオン/オフボタンを ON に押しして電源を入れ、OFF に押しして電源を切ることができます。ライトの内部には誤触防止機能が設置しており、メニュー内でこのオプションを見つけてオンまたはオフに設定してください。

CCT モード

MODE ボタンを短押しすると、CCT 設定画面が現れ、調整ボタンをスクロールして輝度と色温度を調整することができます。

輝度：調整ボタンを短押しして輝度調整を行い、上向きにスクロールすると輝度値が大きくなり、下向きにスクロールすると輝度値が小さくなり、調整範囲：0%~100%（0.1%単位で調整する）。

色温度：輝度設定後に調整ボタンを短押しして色温度欄までストロークし、色温度調整ボタンを短押しして色温度調整を行い、上向きにスクロールすると色温度値が大きくなり、下向きにスクロールすると色温度値が小さくなり、調整範囲：2800K~6500K（100K単位で調整する）。

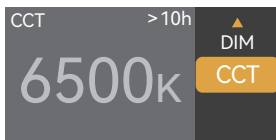

FX モード

MODE ボタンを短押しすると、FX 光効果設定画面が現れ、調整ボタンをスクロールして 11 種類の光効果を選択でき、調整ボタンを短押しして光効果の具体的な設定に入り、上向きにスクロールするとパラメーターが大きくなり、下向きにスクロールするとパラメーターが小さくなります。

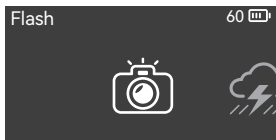

1. フラッシュライト

この光効果はフラッシュライト又は伝統的なフラッシュライトをシミュレーションし、生き生きとした活発な雰囲気を作るのによく使われています。

スイッチ：オン / オフ

輝度：0%~100% (0.1% 単位で増加する)

色温度：2800K-6500K

速度：1-100

モード：フラッシュライト / マグネシウムライト

トリガー：自動 / 手動

2. 雷・稲妻

この光効果は雷の稲妻をシミュレーションし、緊張、恐怖、神秘的な雰囲気を作るのによく使われています。

スイッチ：オン / オフ

輝度：0%~100%(0.1% 単位で増加する)

色温度：2800K-6500K

点滅回数：ランダム /1-10

頻度：ランダム /2-20

トリガー：自動 / 手動

3. 曇り

この光効果は雲の遮蔽効果をシミュレーションし、曇り、重苦しい、悲しい雰囲気を作るのによく使われています。

スイッチ：オン / オフ

輝度：0%~100% (0.1% 単位で増加する)

明暗比：30%-90%

速度：ランダム /1-100

4. 壊れた電球

この光効果は壊れた電球のフラッシュをシミュレーションし、暗い環境雰囲気を作るのによく使われています。

スイッチ：オン / オフ

輝度：0%~100% (0.1% 単位で増加する)

色温度：2800K-6500K

速度：1-100

5. テレビ

この光効果はテレビや画面の光線効果をシミュレーションし、冷たい、機械的又はデジタル化雰囲気を作るのによく使われています。

スイッチ：オン / オフ

輝度：0%~100% (0.1% 単位で増加する)

速度：1-100

6. ろうそく

この光効果はろうそくの光線効果をシミュレーションし、柔らかくて、暖かくて、点滅する雰囲気を作るのによく使われています。

スイッチ：オン / オフ

輝度：0%~100% (0.1% 単位で増加する)

速度：1-100

7. 火

この光効果は炎の光線効果をシミュレーションし、明るくて、熱烈で、点滅の雰囲気を作るのによく使われています。

スイッチ：オン / オフ

輝度：0%~100% (0.1% 単位で増加する)

速度：1-100

8. 花火

この光効果は花火の光線効果をシミュレーションし、きらびやかでカラフルでロマンチックな雰囲気を作るのによく使われています。

スイッチ：オン / オフ

輝度：0%~100% (0.1% 単位で増加する)

残り火：1-100

速度：1-100

9. 爆発

この光効果は爆発の光線効果をシミュレーションし、明るくて、激しくて、点滅の雰囲気を作るのによく使われています。

スイッチ: オン / オフ

輝度: 0%~100% (0.1% 単位で増加する)

色温度: 2800K-6500K

残り火: 1-100

速度: 1-100

トリガー: 自動 / 手動

10. 溶接

この光効果は溶接の光線効果をシミュレーションし、非常に熱くて機械のような雰囲気を作るのによく使われています。

スイッチ: オン / オフ

輝度: 0%~100% (0.1% 単位で増加する)

色温度: 2800K-6500K

速度: 1-100

11. SOS SOS

この光効果は SOS 救急信号の点滅効果をシミュレーションし、危険、救急又は緊急事態の雰囲気を作るのによく使われています。

スイッチ: オン / オフ

輝度: 0%~100% (0.1% 単位で増加する)

色温度: 2800K-6500K

注: 必要に応じて調整ボタンをスクロールして現在のパラメーターを設定し、設定完了後、調整ボタンを短押ししてスクロールすると、次のパラメーターにジャンプして設定することができます。手動を選択した場合、調整ボタンを 1 回短押しすることで光効果を 1 回トリガーします。ある光効果の設定完了後に MODE ボタンを短押しして 11 種の光効果選択画面に戻ります。

メニュー設定

MENU ボタンを短押ししてメニュー画面に入り、調整ボタンをスクロールして選択し、選択後に調整ボタンを短押しして詳細設定を行います。

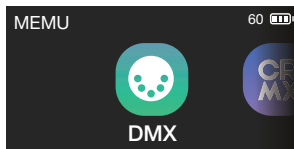

1.DMX

調整ボタンを短押ししてDMX設定に入り、調整ボタンをスクロールしてから短押ししてパラメーターを設定し、その詳細を下表に示す。

DMX		60 
DMX Add		1
DMX Mode		01
RDM State		On
DMX Lost		
Termination		
Extend DMX Channels		

一級オプション	二級オプション	説明
アドレス	001-512	開始アドレス
DMXモード	01:CCT 8 Bit	8ビットCCTモード
	02:FX 8 Bit	8ビットFXモード
	03:CCT 16 Bit	16ビットCCTモード
	04:FX 16 Bit	16ビットFXモード
	05:ULTIMATE 8 Bit	8ビットULTIMATE DMXモード
	06:ULTIMATE 16 Bit	16ビットULTIMATE DMXモード
RDM状態	オン	RDMをオンにし、オンにすると制御台はライトアドレスとDMXモードを設定することができます
	オフ	RDMオフ
DMX紛失状態	最後の状態を維持する	DMX制御信号を失った後、シャットダウン又は有効DMX制御信号を再受信する前に、最後に受信したDMX制御信号を継続的に使用します
	直接オフ	ライトは直接消灯します
	最後の状態を2分間保持してから消灯します	DMX制御信号を失った後、最後に受信したDMX制御信号を2分間使用し、2分間後に消灯します。注：2分以内に有効DMX制御信号が受信されると、新しいDMX制御信号を使用します。
終止スイッチ	オン	DMX端末をオンにします
	オフ	DMX端末をオフにします
強化チャンネル	オン	チャンネル強化信号オン
	オフ	チャンネル強化信号オフ

注：DMX/RDM 制御台を用いてライトを制御し、公式サイト <https://www.godox.com.cn/> にログインしてDMXモード表をダウンロードします。

2. Bluetooth

調整ボタンを短押しして Bluetooth 設定に入り、調整ボタンを短押ししてからスクロールしてオンまたはオフに設定します。リセットを行う場合は、調整ボタンをリセットバーにスクロールし、調整ボタンを短押ししてリセットを確定又はキャンセルし、選択後に調整ボタンを短押ししてください。次の欄は BluetoothMAC コードを表示でき、ライトを簡単に見つけることができます。

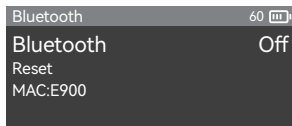

“Godox Light”アプリダウンロード

下記の QR コードをスキャンして、「Godox Light」アプリをダウンロードできます (Android と Apple システムの両方が利用可能です)。



注:

1. 最初のモバイル デバイス (携帯電話またはタブレット) は、アプリを直接使用してライト本体を制御できます。他のモバイルデバイスを交換する場合は、アプリを正常に使用できるように、ライト本体に対して Bluetooth リセットを行う必要があります。
2. アプリは V3.0 以降のバージョンにアップグレードする必要があります。

「Godox Light」ファームウェアアップデート

携帯電話で Godox Light を開けてそのシーンの 1 つに入り、+(デバイス追加) をクリックしてデバイスを追加し、 をクリックして複数の設定項目が現れ、ファームウェアアップデートを選択してください。

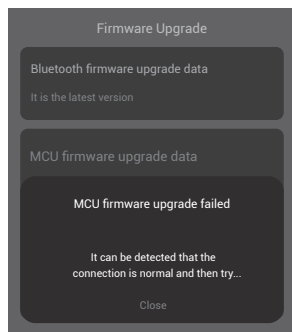

3. 調光曲線

調整ボタンを短押しして調光曲線の設定に入り、調整ボタンをスクロールして線形 / S 曲線 / 指数 / 対数を選択し、選択後に調整ボタンを短押ししてください。

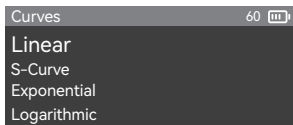

4. ファン

調整ボタンを短押ししてファンの設定に入り、調整ボタンをスクロールして静音 / 自動 / 中速 / 高速を選択し、選択後に調整ボタンを短押ししてください。



5. 誤触防止

調整ボタンを短押しして誤触防止の設定に入り、調整ボタンをスクロールしてオンまたはオフを選択し、選択後に調整ボタンを短押ししてください。誤触防止をオンにすると、起動するときすぐに主画面に入ることなく、画面にはロック解除方法が表示され、に示すように下向きに調整ボタンをスクロールして主画面に入ることができます。

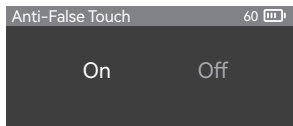

6. 画面設定

調整ボタンを短押しして画面設定に入り、調整ボタンをスクロールして画面の輝度を設定し、設定範囲は 10%-100% です。

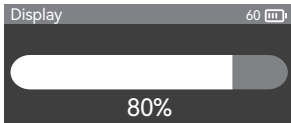

7. 言語

調整ボタンを短押しして言語設定に入り、調整ボタンをスクロールして簡体中国語 / English を選択し、選択後に調整ボタンを短押ししてください。

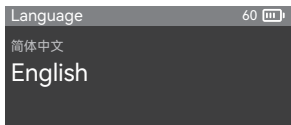

8. 工場出荷時設定に復元

調整ボタンを短押しして工場出荷時設定復元画面に入り、調整ボタンをスクロールして確定 / キャンセルを選択し、調整ボタンを短押しして工場出荷時設定の復元を確認すると、ライトは自動的に再起動し、画面に簡体中国語と English オプションが現れ、言語設定後にライトの輝度値は自動的に 100% に変更し、CCT モード画面に変わります。

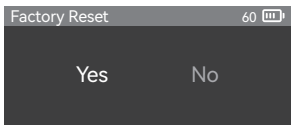

9. ライト情報

調整ボタンを短押ししてライト情報に入り、この画面で図に示す内容が表示されます。

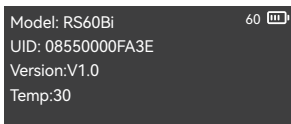

NFCによるライトの追加

携帯電話の NFC 機能とライトの NFC チップと相互に通信した後、ライトを【Godox light】アプリに追加することができます。

- 1、前提条件: ライトは NFC によるライトの追加に対応でき、【Godox light】アプリのバージョンは V32.4 以降、携帯電話の Bluetooth と NFC 機能をオンにしています。
- 2、使用方法: 前提条件を満たす状況下で、【Godox light】を開いて対応するシーンに入り、【+】をタップして【NFCによるライトの追加】機能を選択し、【NFCによるデバイス追加】画面に入り、携帯電話の NFC 誘導領域をライトの誘導領域に近づけるようにして追加できます。複数のライトを追加できます。

注: Android システムは直接近づいて誘導して追加し、iOS システムでは右上隅の () アイコンをタップしてウィンドウをポップアップし、誘導してライトを追加します。

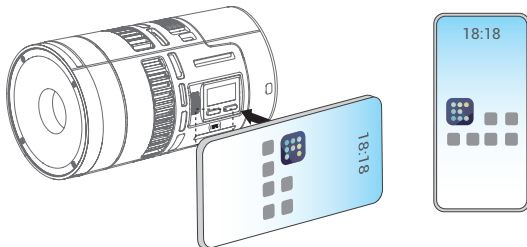

照度データ

色温度	試験条件	照度単位	1メートル	2メートル	3メートル
2800K	ライト本体のみ	lux	≈ 1430	≈ 380	≈ 172
		fc	≈ 133	≈ 35	≈ 16
3200K		lux	≈ 1530	≈ 405	≈ 183
		fc	≈ 142	≈ 38	≈ 17
4300K		lux	≈ 1670	≈ 441	≈ 200
		fc	≈ 155	≈ 41	≈ 19
5600K		lux	≈ 1820	≈ 483	≈ 218
		fc	≈ 169	≈ 45	≈ 20
6500K		lux	≈ 1810	≈ 479	≈ 216
		fc	≈ 168	≈ 45	≈ 20

色温度	試験条件	照度単位	1メートル	2メートル	3メートル
2800K	標準装備レンズ反射カップ付き	lux	≈ 13400	≈ 3340	≈ 1490
		fc	≈ 1240	≈ 310	≈ 138
3200K		lux	≈ 14300	≈ 3580	≈ 1590
		fc	≈ 1330	≈ 333	≈ 148
4300K		lux	≈ 15800	≈ 3970	≈ 1770
		fc	≈ 1470	≈ 368	≈ 164
5600K		lux	≈ 17400	≈ 4350	≈ 1940
		fc	≈ 1610	≈ 405	≈ 180
6500K		lux	≈ 17900	≈ 4480	≈ 1990
		fc	≈ 1660	≈ 416	≈ 185

上記のデータは平均値であり、絶対値ではありません。上記の試験はすべて、ライト本体輝度 100%で行っています。

仕様

型番	RS60Bi
リチウム電池パラメーター	公称電圧 14.4V USB-C Input: 5V≒3A, 9V≒3A, 12V≒2.5A, 20V≒1.5A
ライト本体 USB-C ポート入力	20V≒3A Max.60W
色温度	2800K-6500K
調光範囲	0%-100%
調光曲線	線形 / S 曲線 / 指数 / 対数
FX 光効果	11 種
CRI	≒ 97
TLCI	≒ 98
制御方法	有線 DMX 制御、RDM プロトコル、Bluetooth アプリ 制御に対応できる
Bluetooth 制御距離	60m
動作周囲温度	-20°C ~ 40°C
寸法 (レンズ反射コップと電池を除く)	≒ 77mm × 77mm × 91mm
本体重量 (レンズ反射コップと電池を除く)	≒ 303g

設計と仕様は、予告なしに変更する場合があります。

製品の修理保証

ご使用者様、本修理保証カードは修理保証の申請用の重要な証明書でございます。販売店にご協力いただき、ご記入とご保管ください。ありがとうございます。

製品情報	型号	製品のバーコード
ご使用者情報	名前	電話番号
	連絡先	
販売店情報	名称	
	電話番号	
	連絡先	
	販売日期	
備考欄		

本表は販売店より捺印が必要。

適用な製品

本書類は『製品修理保証情報』（後記の説明をご覧ください。）に関する製品シリーズに適用して、そのほかの本範囲に属していない製品あるいは部品（セール品、贈り物、ほかの出荷後の添付した部品等）はこの修理保証承諾に属していません。

修理保証期間

製品及び関連部品との修理保証期間は『製品修理保証情報』で実施します。修理保証期間は製品を初めて購入するときから数えて、購入日は購入するときに修理保証カードで記入された日期を基準とします。

修理保証サービスの獲得方法

修理保証サービスを要求したら、直接に製品の販売店または授權されたサービス機構と連絡できます。神牛のアフターサービスに電話をかけることもできます。我々のサービス員はサービスを手配します。修理保証を申請するときには、証明書として有効な修理保証カードを提供して修理保証が得ることができます。有効な修理保証カードを提供できないなら、我々は製品または部品が修理保証範囲に属することを確認したうえ、修理保証サービスも提供できませんが、それはわれわれの義務となりません。

修理保証に適用しない場合

もし製品は以下の状況があるなら、本書類で記入された保証とサービスに適用しません。①製品または部品は相応な修理保証期間を超えること；②正しくなくて使用、メンテナンス、保管によって故障や損壊を起こすこと。例えば：不適当に運搬；製品の合理的な予期の用途で使用しないこと；不適当に外部設備を挿したり抜いたりすること；落ちることや押しつぶすこと；不適当な温度、溶剤、Ph、湿っぽい環境の中に置くこと；③神牛が授権されていない機構または整備員より取り付けたり、修理したり、変更したり、添付したりしたり分解したりすることで起こした故障と損壊；④製品または部品のももとの標識マークが修正し変更されたり、削除されたりすること；⑤修理保証カードがないこと；⑥非法な授権、標準街、公開されていないで発行するソフトウェアなどを使用して起こした故障や損壊；⑦不可抗力や事故で起こした故障や損壊；⑧ほかの製品自体で起こした故障や損壊ではないこと。上述の状況であれな、関連の責任者と解決対策を求めてください。我々はそれに対していかなる責任を持ちません。修理保証期間外や修理保証範囲外での部品、付属品、ソフトウェアなどで使用しなくなることについて、修理保証範囲内の故障ではありません。使用中、製品の正常な脱色、摩耗と消耗は修理保証範囲内の故障ではありません

製品の修理保証とサービスサポートとの情報

製品の修理保証期間とサービスタイプとは『製品修理保証情報』によって実施します。

製品類別	オプションの名称	修理保証期間	修理保証サービスの類型
部品	電気回路基盤	12	顧客より修理出し
	電池	3	顧客より修理出し
	充電器などの帯電性能の部品	12	顧客より修理出し
そのほか	ケース、保護カバー、ロック装置、包装等	なし	修理保証なし

神牛製品のアフターサービス電話番号：0755-29609320-8062